



# CP 130

Coulissants / coulissants à levage

# R

REYNAERS  
aluminium

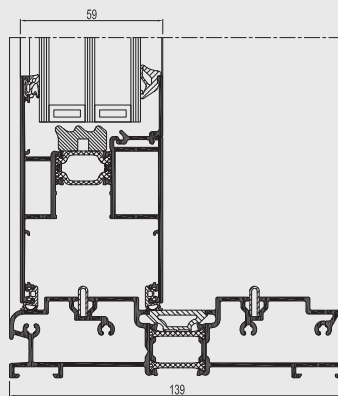
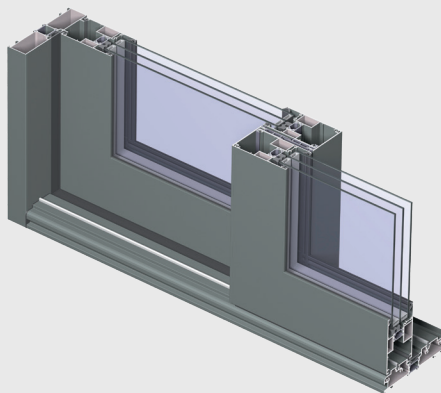

Les coulissants et coulissants à levage du système CP 130 / CP 130-LS offrent un grand choix d'ouvertures et présentes de bonnes performances en protection à l'effraction. Le système arbore l'esthétique, la fonctionnalité et l'économie. Le système de ventilation autorégulant Ventalis de Reynaers est compatible avec le système CP 130 et CP 130-LS.

Le système CP 130 est basé sur le système CS 68. La compatibilité entre les deux systèmes permet de faire des économies en utilisant les profilés et les accessoires de la série CS 68, notamment les traverses et les supports de verres. La facilité de fabrication et d'assemblage résultant du fait que tous les modèles, coulissant et coulissant à levage, monorail, 2 - et 3-rail, sont résumés dans un design. Le CP 130 présente des qualités marquantes quant à l'isolation thermique, la prise de poids de verre jusqu'à 300kg par vantail et d'un seuil optimisé dans la hauteur.





## INTERIEUR ET EXTÉRIEUR NE FONT PLUS QU'UN

Une porte coulissante ouvre sur une multitude de possibilités. Par une porte coulissante, c'est le jardin qui est intégré à l'intérieur de la maison, en atténuant la frontière entre l'intérieur et l'extérieur. Cela crée une sensation particulière d'espace et génère une lumière plus naturelle dans la maison.

## CP 130 COULISSANT ET CP 130 LS COULISSANT À LEVAGE

Tous les types de portes coulissantes CP 130 utilisent des roulettes robustes et des rails en acier inoxydable, pour un confort d'ouverture optimal. Dans le cas d'un système coulissant à levage, la porte coulissante sera soulevée avant de coulisser sur le rail. En position fermée, la porte coulissante à levage est posée sur le profilé inférieur, ce qui confère une isolation supplémentaire ainsi qu'une prévention anti-intrusion. Les deux systèmes sont totalement étanches à l'air et à l'eau, et leurs joints sont hermétiques.

## MONORAIL, RAIL DOUBLE OU RAIL TRIPLE

Un **monorail** standard permet de disposer un verre directement dans le châssis périphérique et implique un parcloage intérieur et la partie coulissante est du côté extérieur. Le monorail minergie permet également un parcloage dans le châssis, mais le parcloage se fait depuis l'extérieur, ce qui est un avantage lors de la mise en place de grands volumes de vitrages, et la partie coulissante est du côté intérieur de la construction. Les monorails offrent de plus grands vides de lumières dans les parties fixes.

MONORAIL	COULISSANT	COULISSANT À LEVAGE
	CP 130	CP 130-LS
	X	X
	X	

Un **rail double** implique deux vantaux d'aspect identique, soit ouvrant, soit fixe, permettant ainsi de moduler la disposition de ceux-ci en 3 ou 4 vantaux, ou d'alterner ceux-ci (fixe ouvrant, fixe, ouvrant etc.) sur une grande longueur.

2-RAIL	COULISSANT	COULISSANT À LEVAGE
	CP 130	CP 130-LS
	X	X

Un **rail triple** permet de mettre 3 vantaux coulissant les uns derrière les autres et permettant ainsi d'ouvrir les deux tiers de la surface du vitrage. On peut également réaliser des vitrages à six vantaux.

3-RAIL	COULISSANT	COULISSANT À LEVAGE
	CP 130	CP 130-LS
	X	X

## CARACTERISTIQUES TECHNIQUES

		COULISSANTS	COULISSANTS À LEVAGE
APPLICATION / VARIANTES		CP 130 MONORAIL, 2-RAIL ET 3-RAIL	CP 130-LS MONORAIL, 2-RAIL ET 3-RAIL
Largeur visible	Dormant	50 mm / 28 mm	20 mm / 28 mm / 35 mm / 40mm
	Ouvrant	94 mm	94 mm
	Profilé T	de 76 mm jusqu'à 154 mm	de 76 mm jusqu'à 154 mm
	Section médiane étroite	69 mm / 98 mm	69 mm / 98 mm
	Section médiane 4 vtx	194 mm	194 mm
Profondeur de l'élément	Dormant	Monorail : 130 mm 2-Rail : 110 mm / 130 mm / 139 mm 3-Rail : 181 mm / 210 mm	Monorail : 139 mm 2-Rail : 139 mm 3-Rail : 210 mm
	Ouvrant	59 mm	59 mm
Hauteur maximale de l'élément		2700 mm	2700 mm
Poids maximal du vantail		300 kg	300 kg
Feuillure		25 mm	25 mm
Epaisseur de vitrage / panneau		jusqu'à 43 mm	jusqu'à 43 mm
Vitrage		Vitrage sec avec EPDM ou silicones neutres	Vitrage sec avec EPDM ou silicones neutres
Isolation thermique		Barettes de 23, 18.6 mm et 32 mm en polyamide renforcé de fibre de verre	Barettes de 23 et 32 mm en polyamide renforcé de fibre de verre
Variante HI		Joint isolant	Joint isolant

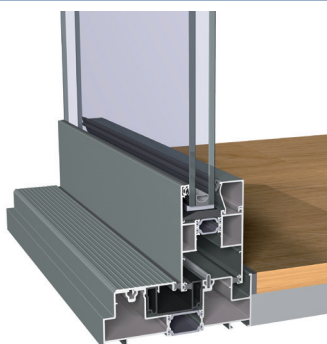

Seuil plat



CP 130 Monorail vitrage extérieur

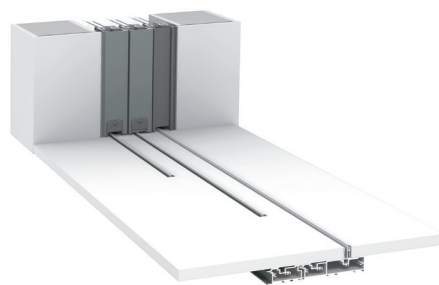

Solution à galandage

## PERFORMANCES

ENERGIE												
	Isolation thermique <sup>(1)</sup> EN ISO 10077-2	Valeur Uf jusqu'à 2.35 W/m <sup>2</sup> (*), en fonction de la combinaison dormant/ouvrant										
CONFORT												
	Acoustique <sup>(2)</sup> EN ISO 140-3; EN ISO 717-1	CP 130: Rw (C; Ctr) = 37 (-0;-2) dB / en fonction du type de vitrage					CP 130-LS: Rw (C; Ctr) = 39 (-1;-3) dB / en fonction du type de vitrage					
	Perméabilité à l'air <sup>(3)</sup> EN 12207	1 (150 Pa)		2 (300 Pa)		3 (600 Pa)		4 (600 Pa)				
	Étanchéité à l'eau <sup>(4)</sup> EN 12208	1A (0 Pa)	2A (50 Pa)	3A (100 Pa)	4A (150 Pa)	5A (200 Pa)	6A (250 Pa)	7A (300 Pa)	8A (450 Pa)	9A (600 Pa)	E900 (900 Pa)	
	Résistance au vent, pression d'essai max. <sup>(5)</sup> EN 12211; EN 12210	1 (400 Pa)		2 (800 Pa)		3 (1200 Pa)		4 (1600 Pa)		5 (2000 Pa)		Exxx (> 2000 Pa)
	Résistance au vent, deflection du dormant EN 12211; EN 12210	A (≤1/150)			B (≤1/200)			C (≤1/300)				
SECURITÉ												
	Retardement à l'effraction <sup>(6)</sup> ENV 1627 - ENV 1630	RC 1			RC 2			RC 3				

(1) La valeur Uf mesure l'isolation thermique. Plus la valeur Uf est basse, plus l'isolation thermique du cadre est efficace.

(2) L'indice de réduction sonore (Rw) mesure la capacité de réduction sonore du dormant.

(3) Le test d'étanchéité à l'air mesure le volume d'air passant à travers un élément fermé sous une pression d'air donnée.

(4) Le test d'étanchéité à l'eau consiste à appliquer un jet d'eau uniforme à une pression d'air croissante jusqu'à ce que l'eau pénètre dans un élément.

(5) La résistance à la charge de vent est une mesure de la robustesse structurelle du profilé et est testée en appliquant des niveaux de pression d'air croissants pour simuler la force du vent. Il existe jusqu'à cinq niveaux de résistance au vent (1 à 5) et trois classes de déflexion (A,B,C). Plus la valeur est élevée, meilleure est la performance.

(6) La résistance à l'effraction est testée au moyen de charges statiques et dynamiques, ainsi que par des tentatives simulées d'effraction en utilisant un outillage spécifique.

(\*) Valeur avec upgrade HI

## CP 130-LS AVEC ANGLE À OUVERTURE INTÉGRALE

Une nouvelle solution d'angle en exclusivité pour la variante double rail du CP 130-LS permet l'ouverture de l'élément d'angle sans montant fixe.

Cette innovation est une réponse au besoin architectural actuel des grandes surfaces vitrées avec un minimum d'éléments visibles. Grâce aux profilés avec un visuel très fin, la solution d'angle favorise la pénétration optimale de la lumière dans l'habitat.

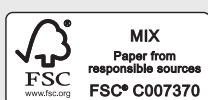
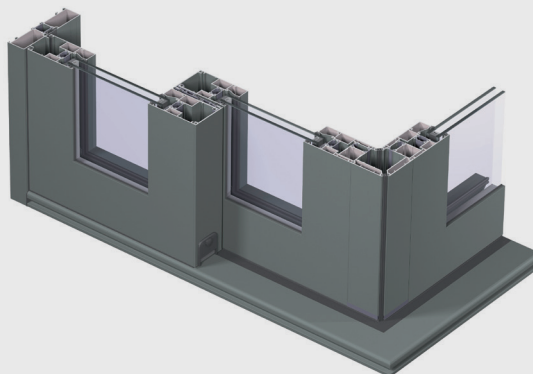

REYNAERS SA • Ch. du Vallon 26 • 1030 Bussigny-près-Lausanne  
Tél. 021 612 89 89 • Fax 021 612 89 80 • [www.reynaers.ch](http://www.reynaers.ch) • [info@reynaers.ch](mailto:info@reynaers.ch)

02/2015

**R**  
REYNAERS  
aluminium

TOGETHER FOR BETTER

